

# Nationale Sensibilisierungskampagne Psychische Gesundheit – «Wie geht's Dir?»

**Netzwerk Psychische Gesundheit Schweiz**

28. April 2016, Bern

pro *mente* sana



Gemeinsam sind wir stärker!



pro mente sana



# Die Träger und Partner

## Träger der Kampagne:

pro mente sana

 Kinderschutz Schweiz  
Protection de l'enfance Suisse  
Protezione dell'infanzia Svizzera

  
KANTON AARGAU  
DEPARTEMENT  
GESUNDHEIT UND SOZIALES

  
KANTON  
LUZERN  
Gesundheits- und Sozialdepartement

  
**Thurgau**  
Amt für Gesundheit

Verein Psychische Gesundheit  
Kanton Solothurn

pro mente sana

  
 **Kanton Zürich**  
Gesundheitsdirektion

  
institut kinderseele schweiz

  
**kbk**  
kantonale behindertenkonferenz bern

gesundheit  schwyz  
Gesundheitsförderung  
und Prävention

Gesundheitsamt Graubünden,  
Gesundheitsförderung und Prävention

CORAASP, Coordination Romande des  
Associations d'Action pour la Santé Psychique

## Partner:

  
Föderation  
der Schweizer Psychologinnen  
und Psychologen

  
FEDERATIO MEDICORUM HELVETICORUM

SGPP, Schweizerische  
Gesellschaft für Psychiatrie  
und Psychotherapie



# Phasen und Themen

## Herbst 2014

Kampagnenstart. Thema: **Allgemein**

## Herbst 2015/Frühling 2016

Thema **Arbeitswelt**

## Herbst 2016/Frühling 2017

Thema **Kinder und Jugendliche**

# Die Sujets zur Arbeitswelt



**WIE GEHT'S DIR?**

Wochenende.  
Lohnrunde.  
Burnout.

**Wir reden. Auch über psychische Gesundheit.**

pro mente sana  
und Kantone

Gesprächstipps: [www.wie-gehts-dir.ch](http://www.wie-gehts-dir.ch)



**WIE GEHT'S DIR?**

Auto.  
Überstunden.  
Schlafstörung.

**Wir reden. Auch über psychische Gesundheit.**

pro mente sana

Gesprächstipps: [www.wie-gehts-dir.ch](http://www.wie-gehts-dir.ch)

# Geplante Aktivitäten von pro mente sana

- Jahreskongress von SGPP/SGKJPP mit iks, NPG u. Pro Mente Sana: *Psychische Gesundheit aus der Generationenperspektive*
- Beobachter Ratgeber
- Film & Filmclips «Gleich und Anders»  
<https://vimeo.com/163247626>
- Aktionen
- Pilotprojekt Arbeit: Swisscom, Migros
- Social Media Kampagne (geplant)
- Pro Mente Sana Aktuell
- Schulprojekt

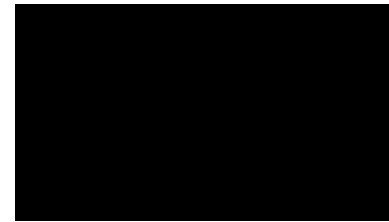

# Geplante Aktivitäten: Thema Kinder & Jugend

- 2-3 neue **Plakatsujets** zum Thema: Aushang in den Trägerkantonen und Verteilung durch Multiplikatoren
- Neue **Broschüre** zum Thema
- Inhalte **Website** erweitern und anpassen
- **Filme**
- Social Media (geplant)
- **Café / Marktplatz „Wie geht's Dir?“** am Jahreskongress von SGPP & SGKJPP mit iks, NPG und Pro Mente Sana

# Marktplatz / Café «Wie geht's Dir?»

17.-19. August 2016,  
Congress Center Basel

## Psychische Gesundheit aus der Generationenperspektive

Jahreskongress der SGPP & SGKJPP mit iks, NPG und PMS  
5. Internationale Konferenz zu  
Familien und Kindern mit psychisch belasteten Eltern

© Basel Tourismus Foto Daniel Petkovic

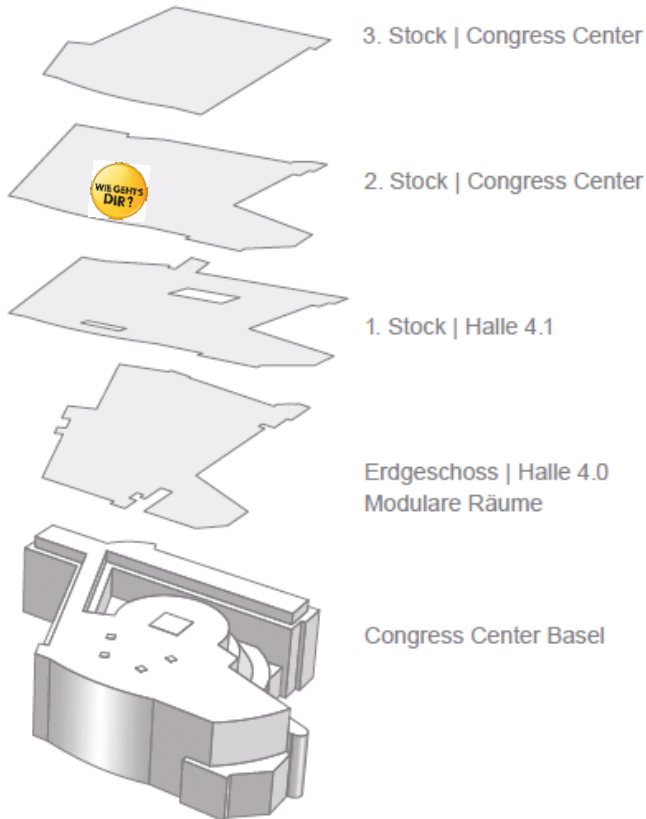

← Marktplatz / Café «Wie geht's Dir?»

[www.psy-congress.ch](http://www.psy-congress.ch)

WIE GEHT'S  
DIR?



- Filmprojekt iks (Kinder psychisch kranker Eltern):  
13 Kurzfilme davon 2 als Premiere «Wie geht's Dir?»
- Film von Annemarie Friedli:  
Kinder zwischen Risiko und Chance
- Filmprojekt Kinderschutz Schweiz:  
Kinder als Betroffene von elterlicher Paargewalt (*Arbeitstitel*)

**Danke!**

**Für Ihre Aufmerksamkeit**

pro *mente* sana

